

***Elektrčas***® s.r.o.

Hlavná 48. Bernolákovo 900 27

Tel.fax.: 02/45925 034 , 45993 714

**mobil servis : 0905 401 108 , 0903 715 713**

# ***AMANO EX 3200 N***

*Autonómne dochádzkové kontrolné hodiny*



## Úvod

Vaše hodiny boli nastavené na stredoeurópsky čas vo výrobnom závode a sú pripravené pre použitie mesačných dochádzkových kariet. (**AMANO EX**) bez zmeny programu. Stačí iba zapojiť do siete. V prípade potreby preprogramovania čítajte ďalej nasledujúci text.

- (1) Týždenné dochádzkové karty a iné
- (2) Váš miestny čas sa odlišuje od času nastaveného
- (3) Zmena zimného/letného času

Otvorenie a zatvorenie dvierok hodín - vid' nasledujúce obrázky.  
Otváranie a zatváranie krytu hodín prevádzajte len po odpojení od siete !  
Servisné práce môžu vykonávať len pracovníci autorizovaného servisu a osoby znalé v elektrotechnike !

### Otvorenie dvierok

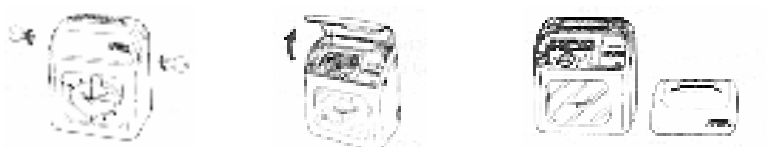

### Zatvorenie dvierok



## ***Príslušenstvo***

Okrem dochádzkových kontrolných hodín (1) sú pribalené tieto časti:

-návod k obsluhu(2)

-jeden pár kľúčov(3)

-držiak pre montáž na stenu(4)

-náhradná poistka (250V/1A) (5)

-samolepiace štítky s označeným vstupom a výstupom v rôznych jazykoch(6)

**1.,**



**2.**



**3.,**



**4.,**

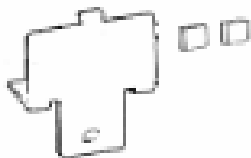

**5.,**



**6.,**



## **Montáž hodín na stenu**

1. Prišroubujte prvý šrób do steny (ponechajte medzeru 3mm medzi hlavou šróba a steny).

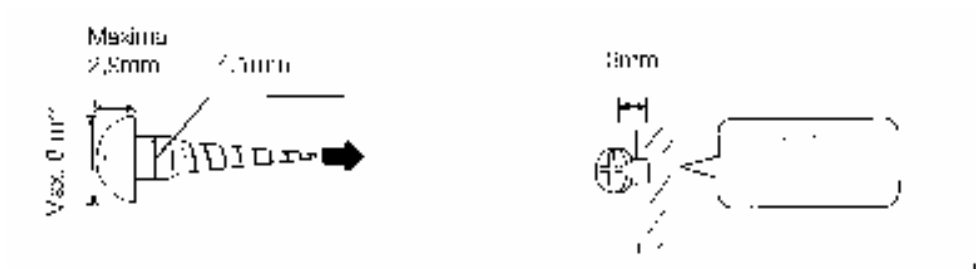

2. Prišroubujte druhý šrób do steny (umiestnite 13-13,5 cm pod prvým šróbom).

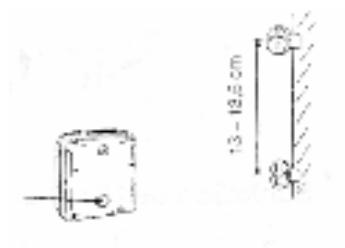

3. Odstráňte ochranný papier z otvoru.

.Podľa obrázka upevnite držiak pre montáž na stenu na zadnej strane skrine hodín.



5. Zaveste hodiny na šróbe cez otvory na zadnej strane skrine hodín.



6. Zabezpečte držiak pripevnený na stene pomocného šróba.



## Úvod

Táto príloha k návodu pre model EX-3200N opisuje dodatočné funkcie: dvojfarebnú tlač, signálový výstup, a automatické nastavenie medzery

### **Programová časť**

Programová časť 2

Tu je zavedená doplňujúca funkcia: “Signal Duration” (trvanie signálu)

Trvanie signálu – po stlačení tohto tlačidla sa nastavuje dĺžka signálu tlačidlom “+” a “-”.

Programová časť 3

weekly program (týždenný program) / DY/HR/MN/ ( deň/hodina/minúta) – s týmto tlačidlom sa zavádza programovanie dní v týždni a čas na hodinách.

weekly program Red/Black – s týmto tlačidlom sa aktivuje zmena farieb

weekly program signal – týmto tlačidlom sa aktivuje signálový výstup

weekly program printing position – týmto tlačidlom sa určuje zmena v týždennom programe tabuliek

tlač

C – stlačením tohto tlačidla na dobu dlhšiu ako 2 sekundy sa vymaže navolený programový krok

+ DAY ON – týmto tlačidlom sa potvrdia dni v týždni, na ktoré sú zavedené programové kroky

- DAY OFF- týmto tlačidlom sa potvrdia dni v týždni, v ktorých sa programový krok nemá uskutočniť

E – s týmto tlačidlom sa uložia zmeny

Prípojka signálového vedenia.

Otvorenie káblového upevnenia.

### **Pozor**

*Prípojka môže byť pod napätím (220 – 240V~). Preto sa má prístroj pred tým ako sa začne inštalovať alebo pracovať.*

1. Uvoľniť skrutku “A” uprostred
2. Prípojku káblov časového signálu vlož do jednotky “B”
3. Pritiahnite skrutku skrutkovačom na “A”
4. Spojte káble káblovým držiakom na káble

Kontaktný výstup: suchý kontakt

Kontaktná kapacita: striedavý prúd 250V~, max. 0,5 A

jednosmerný prúd 24V -, max. 0,5 A

Surge absorber – prepäťový tlmič

Bell or buzzer – zvonček, alebo bzučiak

Install a surge absorber on the signal unit side –inštaluj prepäťový tlmič na signálnej strane jednotky

### **Signal duration (trvanie signálu)**

Stlač “+”, alebo “-” na uskutočnenie zmeny hodnoty a potvrd’ to s “E”.

*Napr. : Zmeň inicializačnú hodnotu na 10 sekúnd.*

1. Otvor vrchnák a zmeň exponent, ktorý je potrebné nastaviť.
2. Stlač tlačidlo “Signal duration” s inicializovaná hodnota sa objaví (5 sekúnd)
3. Stlač tlačidlo “+”, alebo “-” a potvrd’ to s “E”.

### **Nastavenie stopy**

Váš EX-3200N obsahuje predvolené hodnoty, ktoré sa zaktivujú hneď po naštartovaní. Štandardné nastavenie sú nastavené takto:

- mesačné odpočítavacie obdobie
- kartová stranová detekcia pasívna

- 24 hodinové vyznačenie času (napr. 16:00)
- Minútové vyjadrenie
- Dátumové vyjadrenie

Ak potrebujete zmeniť prednastavené parametre, dodržujte prosím tieto nasledujúce body:

Otvorte kryt a nastavte programovú časť.

Stlačte tlačidlo “IMPRINT”. Display ukáže:

### 1. Typ karty

Výber, ktorá karta sa používa (1-7)

1. mesačne
2. týždenne vyššia oblasť (v dolnej časti: 23 mm)
3. týždenne vyššia oblasť (v dolnej časti: 35 mm)
4. týždenne nižšia oblasť (v dolnej časti: 23 mm)
5. týždenne nižšia oblasť (v dolnej časti: 35 mm)
6. dvojtýždenne (v dolnej časti: 23 mm)
7. dvojtýždenne (v dolnej časti: 35 mm)

Upper step – vyššia oblasť

Lower step – nižšia oblasť

Bottom space – spodná časť

### 2. Stranová detekcia/manuálna stĺpcová zmena

Pri mesačnom odpočítavaní sa používajú 1, alebo 3.

	<b>stranová detekcia</b>	<b>stĺpcová zmena</b>
<b>1</b>	činná	činné
<b>2</b>	nečinná	činné
<b>3</b>	činná	nečinné
<b>4</b>	nečinná	nečinné

### 3. Vyjadrenie hodín

1= 24 hodinové vyjadrenie (0 – 23 hodín) príklad: 9:00

2= 12 hodinové vyjadrenie (AM/PM) príklad: 9:00

3= 24 hodinové vyjadrenie (0 - 23 hodín) príklad: 9:00

### 4. Vyjadrenie minút

1= normálne minúty (1/60)

2= 1/100 hodiny typ A

3= 1/100 hodiny typ B





### ***Dvojfarebná tlač***

Pomocou dvojfarebnej tlače sa môžu objednávky, predložiť počas určitého časového obdobia, farebne rozlíšiť. Predtým ako sa pustíme do nastavovania dvojfarebnej tlače, musíme mať nastavené dni v týždni a čas.

Príklad: Prepnutie z čiernej tlače na červenú tlač o 8:30.

1. Sňať kryt a nastaviť programovú časť na pozíciu 3.
2. Nastavenie dní v týždni a nastavenie času.
3. Stlačiť tlačidlo “RED/BLACK”.
4. Vybrať medzi farbami tlačidlami “+”, alebo “-”:  
R: zmena na červenú tlač  
B: zmena na čiernu tlač  
Údaje sa potvrdia tlačidlom “E”.
5. Všetky údaje budú akceptované, ak sa ukáže ďalší programový krok.

Ak sa podrží tlačidlo “E” dlhšie ako 2 sekundy, prenesie sa toto nastavenie dní v týždni a času do ďalšieho programového kroku.

### ***Signálový výstup***

Pomocou signálového výstupu sa môže upozorniť klaksómom alebo sirénou na začiatok, pri pauze a pri ukončení práce. Pred nastavením signálového výstupu musia byť uložené dni v týždni a čas.

### ***Napr. signál o 8:30***

1. Odňať kryt a programovú časť nastaviť na pozíciu 3.
2. Nastaviť dni v týždni a čas.
3. Stlačiť tlačidlo “SIGNAL”.
4. Tlačidlami “+”, alebo “-” striedať medzi signálom, alebo bez signálu.  
Údaje sa uložia stlačením tlačidla “E”.
5. Všetky údaje sa budú akceptované, ak sa na displeji ukáže ďalší programový krok.

Ak sa podrží tlačidlo “E” dlhšie ako 2 sekundy, prenesie sa toto nastavenie dní v týždni a času do ďalšieho programového kroku.

**Automatické nastavenie pozície tlače.**

Automatickým nastavením pozície tlače sa zmenia k nastavenému času stĺpce tlače, napr. ráno 1. stĺpec a večer do 4. stĺpca. Manuálne prestavenie môže byť vypnuté, keď je aktivované, naskočia hodiny do pôvodného predprogramovaného stĺpca.

Pred nastavením musíme mať nastavené dni v týždni a čas.

### ***Príklad: skok do 4. stĺpca o 18:00***

1. Nastaviť programovú časť
2. Nastaviť dni v týždni a čas
3. Stlačiť tlačidlo “Printing position”
4. Zvoliť si stĺpec tlačenia (0-6). S “+”, alebo “-”, sa premenia hodnoty, následne stlačiť “E” na potvrdenie.
5. Ak sa má zvoliť ďalšia činnosť v tomto programovom kroku, môže byť vyvolaná stlačením zodpovedajúceho tlačidla. V opačnom prípade sa stlačí “E” a tým sa program uloží.

### ***Nájsť voľné programové miesto***

1. Prehodíme sa do programovacieho módu a zatlačíme na tlačidlo “E” minimálne 2 sekundy, potom sa nám ukáže ďalšie programové číslo bez údajov.
2. Vložte údaje.

### ***Zmena týždenného programu***

1. Týždenný program sa vyberie tlačidlami “+”, alebo “-”
2. Potvrďte program tlačidlom “E” a potom stlačte zodpovedajúce výberové tlačidlá
3. Zobrazenú hodnotu môžeme zmeniť “+”/ “-” a ukončíme ju “E”.
  - Deň/ čas sa aktivuje “DY/HR/MN”
  - Farebná tlač sa aktivuje “RED/ BLACK”
  - Signálový výstup sa aktivuje “SIGNAL”
  - Pozícia tlače sa aktivuje “PRINTING POSITION”

### ***Mazanie týždenného programu***

1. Zvolíme si týždenný program tlačidlami “+”/ “-”.
2. Tlačidlom “E” potvrdíme týždenný program, potom sa nám zobrazia jednotlivé údaje
3. Zatlačíme na tlačidlo “C” zhruba 2 sekundy, dokiaľ nezačujeme pípnutie, potom je programový krok vymazaný.

## ***Výber stĺpca tlaču na kartu.***

Stlačte príslušné tlačítko IN (príchod ) alebo OUT (odchod ) pre výber pozície tlaču na dochádzkovej karte (odpovedajúca LED dióda bude svietiť).

## ***Vloženie dochádzkovej karty***

Vložte dochádzkovú kartu do otvoru pre vkladanie kariet. Karta je automaticky vtiahnutá ,vytlačaná a vysunutá.

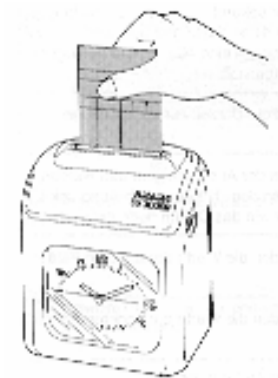

## ***Detekcia strany karty***

Keď je dochádzková karta vložená opačne (stranovo),ozve sa dlhý tón a karta bude zamietnutá.

- \* Dochádzkové karty sú automaticky vtiahnuté a vysunuté.  
Nezasúvajte ani nevytáhujte ich silou!
- \* Keď je dochádzková karta vložená opačne (hore nohami),bude vytlačaná. Vkladajte dochádzkové karty do otvoru dochádzkových kariet opatrne a správne!
- \* Nikdy nedávajte do otvoru nič iné ako dochádzkové karty!

## Programovanie jednotlivých častí.

Otvorte vrchný kryt hodín. Otočte nastavovacím rotačným ukazovateľom a stlačte príslušné nastavovacie tlačítko.

Nastavovací ukazovateľ 1.

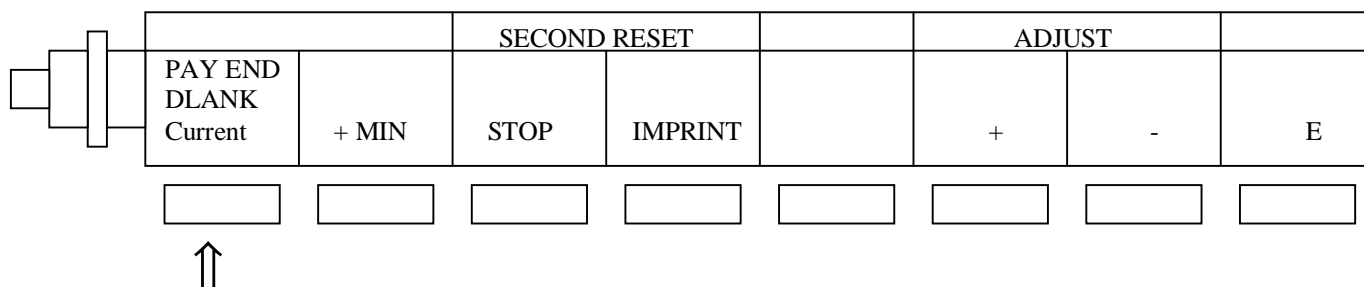

## Význam jednotlivých tlačidiel.

PAY BLANK CURRET W.	Pre výber mzdového obdobia týždňového , dvojtýždňového alebo mesačného. Ku zmene stlačte tlačítko + alebo -
DAY CHANCHE	Ku zmene času pri ktorom sa zmení riadok tlače. Stlačte tlačítko + alebo - pri zmene údajov.
SECOND RESET + MIN	Ku krokovaniu hodín po jednej minúte. Pridržaním tlačítka v polohe zatlačenej sa krokovanie prevádza rýchle. Pri stlačení tlačítka sa hodiny nastaví do 00 s. a analógové hodiny sú Synchronizované.

SECOND RESET STOP	Pri uvolnení tlačítka sa hodiny nastavlia na 00 s.
IMPRINT	Ku zmene typu dochádzkovej karty, funkcia detekcie strany , formy Indikácia minút alebo indikácia dňa v týždni.
ADJUST +	Ku zvyšovaniu vybraných údajov po jednej. Pridržaním tlačítka sa zvyšuje údaj rýchle.
ADJUST -	Ku znižovaniu vybraných údajov po jednej. Pridržaním tlačítka sa znižujú údaje rýchle.
E	K potvrdeniu blikajúcich a nastavených údajov.

## Nastavovací ukazovateľ.

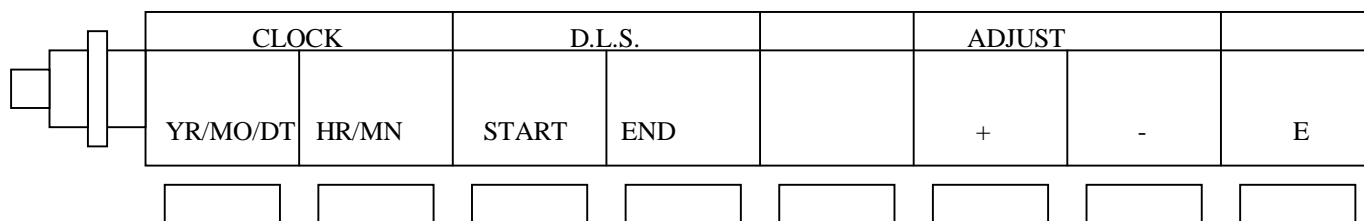

CLOCK YR/MO/DT	Ku zmene roku , mesiaca , alebo dňa. Zmeny údajov sa prevádzajú stlačením tlačidiel + alebo -
CLOCK HR/MN	Ku zmene hodín alebo minút. Zmeny sa prevádzajú stlačením tlačidiel + alebo -
D.L.S START	K nastaveniu začiatku letného času ( dátum , mesiac a deň v týždni ). Zmenu je možné nastaviť od 01.00. hod do 09.00. hod. Nastavenie sa prevádza stlačením tlačidiel + alebo -
D.L.S END	K nastaveniu konca letného času . Zmeny sa nastavujú tlačítkami + alebo - Ak bude nastavený údaj len začiatku alebo len koniec letného času nebude funkcia aktivovaná .
ADJUST +	Ku zvyšovaniu vybraných údajov po jednej. Pridržaním tlačítka sa zvyšuje údaj rýchle.
ADJUST -	Ku znižovaniu vybraných údajov po jednej. Pridržaním tlačítka sa znižuje údaj rýchle.

## Nastavenie hodín

Ak by boli hodiny nastavené od výroby časové odlišne nastavené je možné si ich nastaviť podľa potreby.

Ku zmene údajov stlačte tlačítko + alebo -

Ku zmene údajov stlačte tlačítko + alebo - a potvrdíte tlačítkom E.

## *Nastavenie hodín a minút.*

Príklad: Zmena času z 18.00. hod. na 08.30.hod.

Otvorte kryt hodín a otočte nastavovacím ukazovateľom.

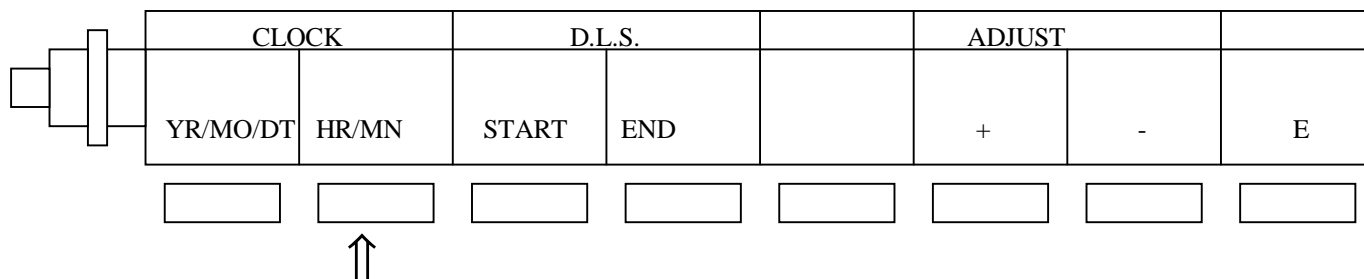

Stlačte tlačítko HR/MN



Ku zmene hodín stláčajte tlačítka + alebo - a potvrdíte tlačítkom E.

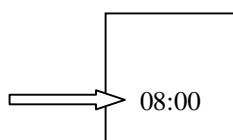

Ku zmene minút stláčajte tlačítka + alebo - a potvrdíte tlačítkom E.

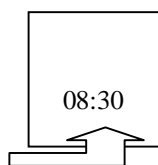

Nastavenie roku , mesiaca a dátumu.

Otvorte kryt hodín a otočte nastavovacím ukazovateľom.

Príklad : Zmeňte 18.December 1983 na 21. Apríl. 1984

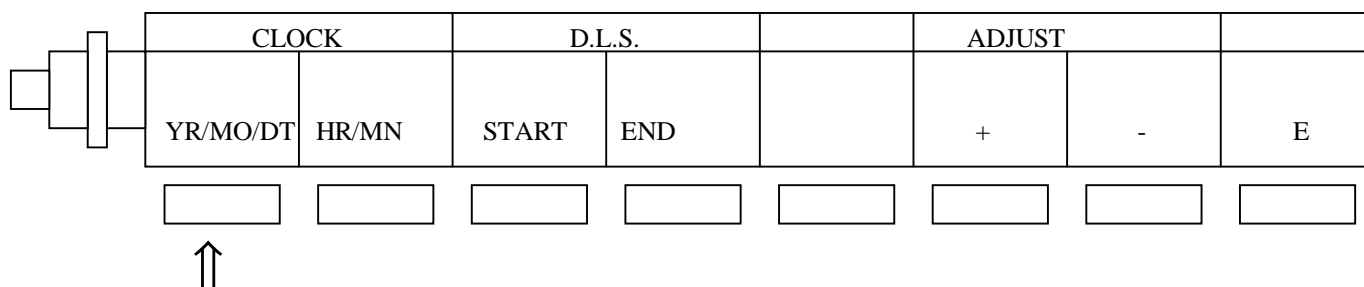

Stlačte tlačítko YR/MO/DT

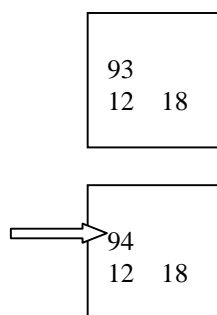

Ku zmene roku stlačte tlačítko + alebo - a potvrdíte tlačítkom E.

Ku zmene mesiaca stlačte tlačítko + alebo - a potvrdíte tlačítkom E.

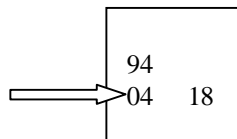

Ku zmene dátumu stlačte tlačítko + alebo - a potvrdíte tlačítkom E.

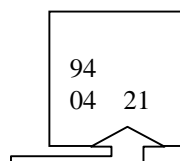

Presné nastavenie hodín.

1. Otvorte vrchný kryt hodín a otočte nastavovacím ukazovateľom.

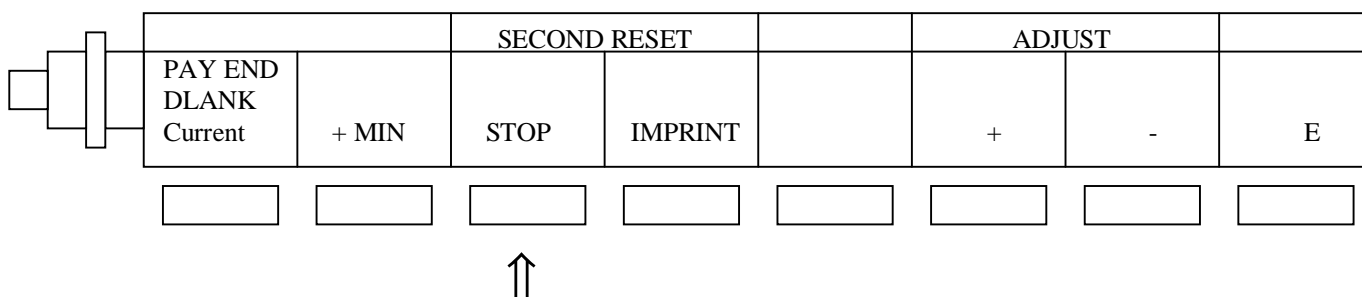

Správny čas nastavíme stláčaním tlačidiel + MIN alebo STOP.

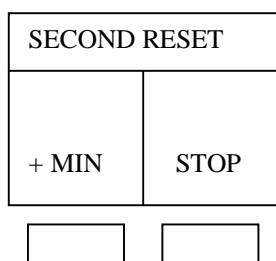

Stlačte tlačítko ku krokovaniu hodín po jednej minúte. Pridržaním tlačítka v stlačenej polohe sa nastaví rýchle krokovanie. Pri stlačení tohoto tlačítka sa hodiny nastavujú na 00s.

Stlačte tlačítko ku správnejmu nastaveniu sekúnd. Ak je tlačítko s polohe stlačenej sú hodiny zastavené. Pri uvoľnení tohoto tlačítka sa hodiny nastavujú na 00s.



Poznámka.

Minúty nemôžu byť posúvané späť. Ak sú hodiny nastavené o jednu minútu popredu od reálneho času tak stlačením tlačítka STOP vynulujeme hodiny a spustíme ich v potrebnom čase. Keď sú hodiny nastavené viac ako o jednu minútu popredu je potrebné hodiny nastaviť podľa kapitoly NASTAVENIE HODINY A MINÚTY

Tlač.

EX 3200 A Obsahujú bezchybné údaje a fungujú ako náhle sú pripojené do elektrickej siete 230V/50Hz.

Majú nastavené tieto údaje:

Mesačné mzdové obdobie

- Detekcia strany karty
- 24 hodinová indikácia
- Minútová indikácia
- Dátová indikácia

Ak potrebujete zameniť niektoré z týchto hodnôt tak potom postupujte podľa nižšie uvedeného príkladu.

Otvorte kryt hodín a otočte nastavovacím ukazovateľom.

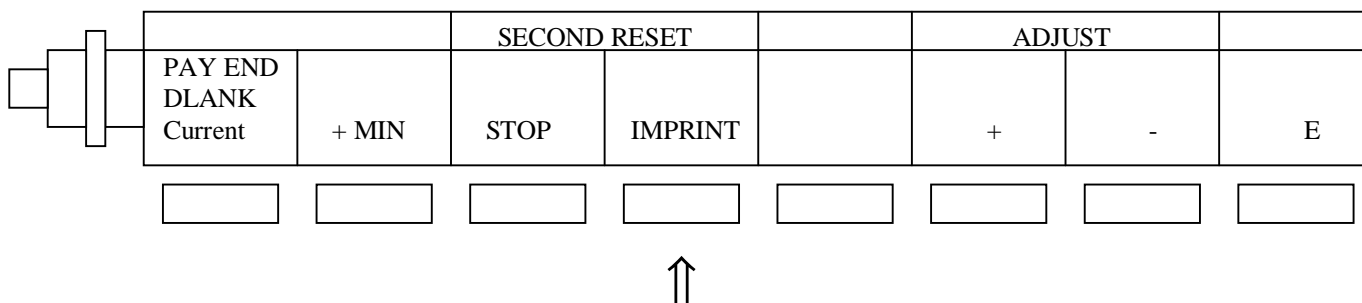

Stlačte tlačítko IMPRINT displej zobrazí :

Vyberte jeden z 4. módov  
Ktorý použijete pre vašu kartu.

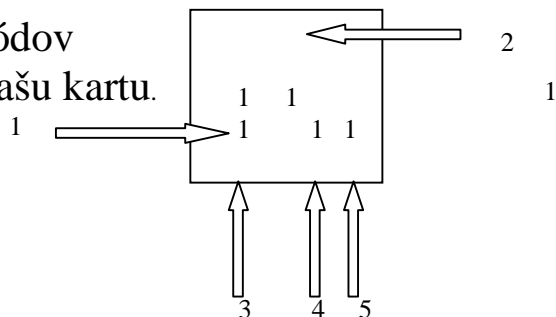

1. - Mesačná karta
2. - Nižší krok , týždenná mzda  
(spodný rozmer 23.mm)
3. - Nižší krok týždenný  
(spodný rozmer 35.mm)
4. - Dvojtýždňová mzda

(spodný rozmer 23.mm)

Typ karty vzor 1.

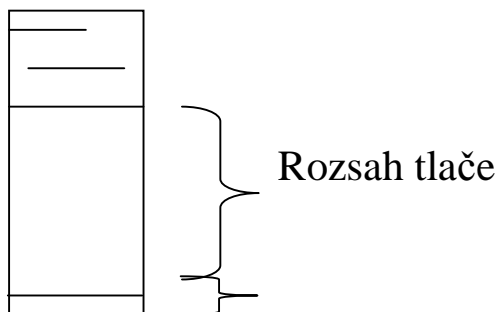

Spodný rozmer 23.mm

Typ karty vzor 2.

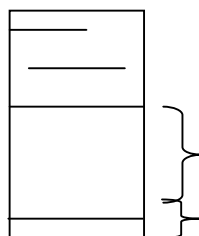

Rozsah tlače  
Nižší krok

Spodný rozmer  
23.mm

## 2. Detekcia strany karty.

Táto funkcia pracuje len vtedy ak sú použité karty s výrezom pre indikáciu strany karty.

Funkcia detekcie tlače : 1- zapnuté  
2- vypnuté

## 3. Forma tlače.

1- 24h (0-24)      Príklad : 9:00  
2- 12h (AM-PM)    Príklad : 9:00  
3- 24h (0-23h)    Príklad : 09:00

## 4. Indikácia minúty.

1. Minúta
2. 1/100h A
3. 1/100h B
4. 1/100h

## Prevodná tabuľka

### 5. Indikácia dňa

- 0- Dátum
- 1-6 Označenie v cudzích jazykoch.
- 7- Číslo dňa
- 8- Žiadna indikácia

### Mzdové obdobie

Vaše hodiny boli naprogramované pre štandardné dochádzkové karty AMANO .

Ak potrebujete zmeniť mzdové obdobie postupujte podľa uvedeného príkladu.

### Týždenná mzda.

Príklad: Otvorte kryt hodín a otočte nastavovacím ukazovateľom.

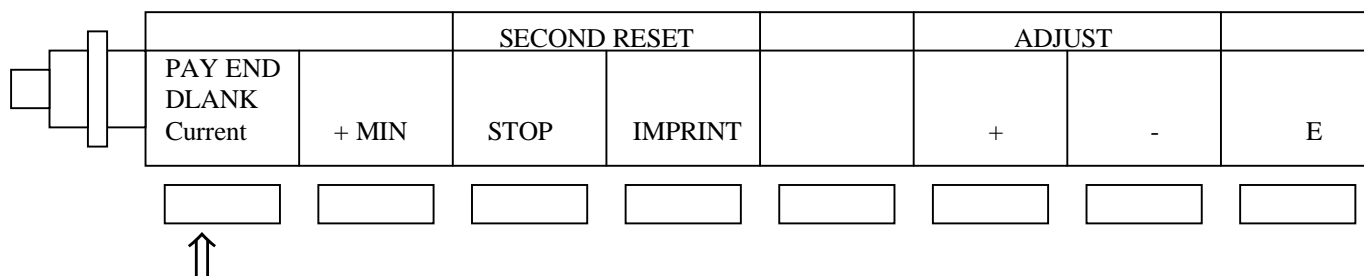

Stlačte tlačítko PAY END a objaví sa Vám počiatočný údaj.

\*\*\*\*\*

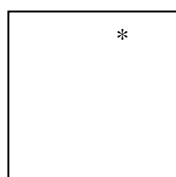

Stlačte tlačítko + alebo - pre nastavenie dňa a potvrd'te Tlačítkom E.

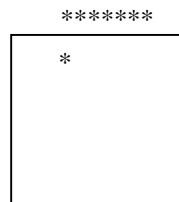

Dvojtýždenná mzda.

Príklad: Otvorte kryt hodín a otočte nastavovacím ukazovateľom.

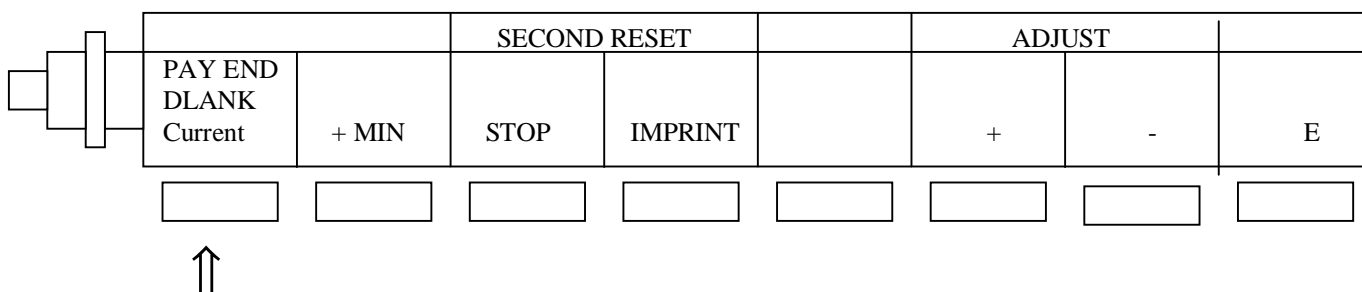

Stlačte tlačítko PAY END a objaví sa Vám počiatočný údaj.

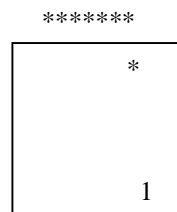

Stlačte tlačítko + alebo - k presunutiu značky na SU a potvrd'te tlačítkom E.

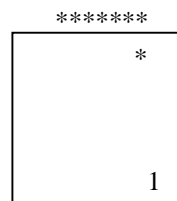

Stlačte tlačítko + alebo - k zmene údaju 1. na údaj  
A potvrdte tlačítkom E.

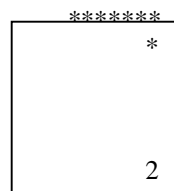

### Mesačná mzda

Keď je mesačné obdobie nastavené, tak je prázdny riadok nastavený automaticky.

Ak je mzdové obdobie nastavené na 31 alebo 1-14 tak 1.riadok na dochádzkovej karte bude automaticky prázdny. Ak je mzdové obdobie nastavené na 15-30, tak 17. Riadok je nastavený ako riadok prázdny.

### Predná strana karty.

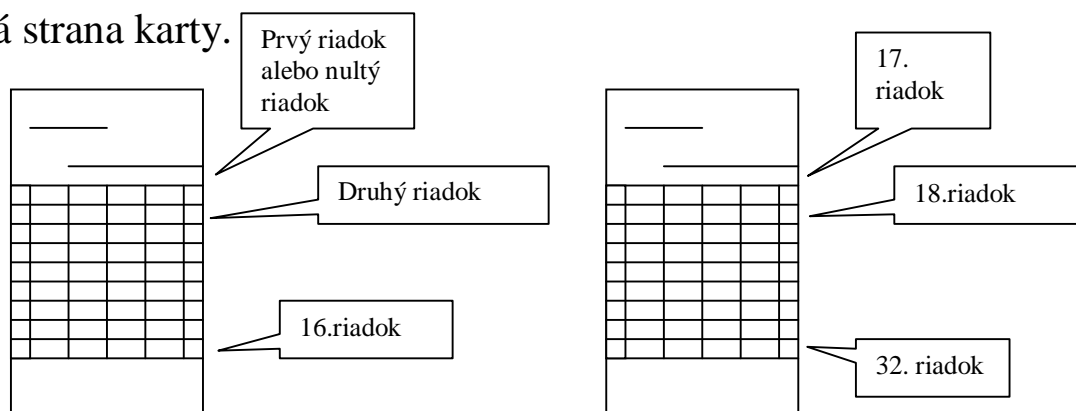

Príklad: Nastavte mzdové obdobie na 25.

Otvorte kryt hodín a otočte nastavovacím ukazovateľom.

		SECOND RESET		ADJUST		
PAY END						
DLANK						
Current	+ MIN	STOP	IMPRINT	+	-	E

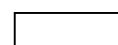

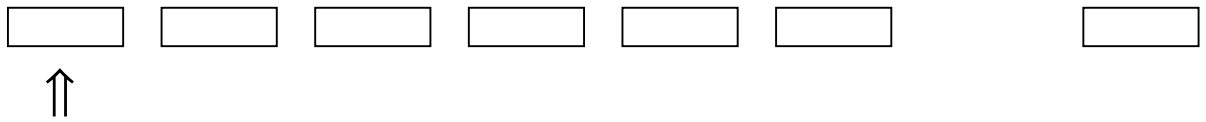

Stlačte tlačítko PAY END a objaví sa počiatkový údaj.

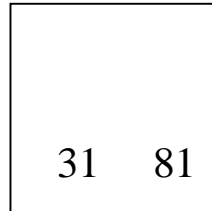

Stlačte tlačítko + alebo - a nastavte 25 miesto pôvodného 31 a potvrdzte tlačítkom E.

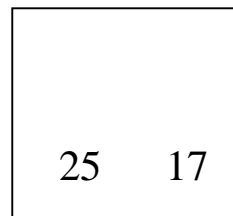

Časová zmena dňa.

Časová zmena dňa je čas kedy sa mení riadok tlačenia údajov na kartu.

Údaj je štandardne nastavený na 03.00. AM

Príklad: Nastavíme zmenu na 05.00.AM

Otvorte kryt a otočte nastavovací ukazovateľ.

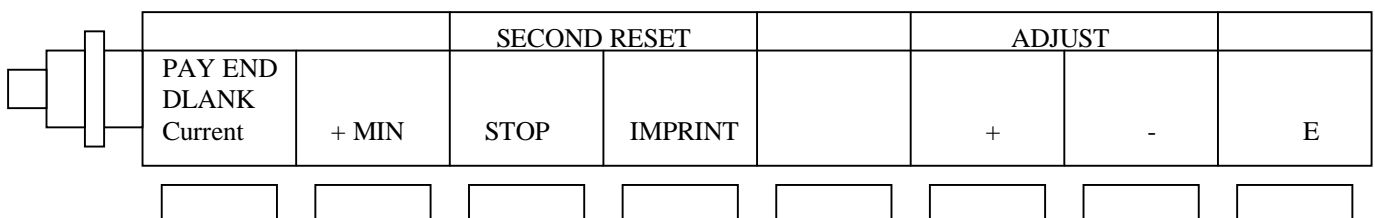



Stlačte tlačítko DAY CHANCHE a objaví sa počiatkový údaj.

03	00
----	----

Stlačením tlačítka + alebo - nastavíme hodiny pre zmenu dát. A potvrdíme E.

05	00
----	----

Zmena letného a zimného času.

Slúži pre zmenu letného a zimného času . Najjednoduchším spôsobom je nastaviť reálny čas na hodinách

Pridaním alebo ubraním jednej hodiny . Po nastavení potvrdiť E.

Nastavenie mesiaca a dátumu.

Príklad: Otvorte kryt hodín a otočte nastavovací ukazovateľ.

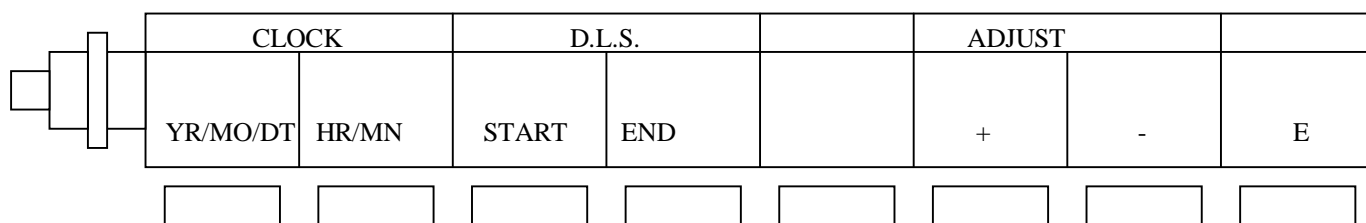



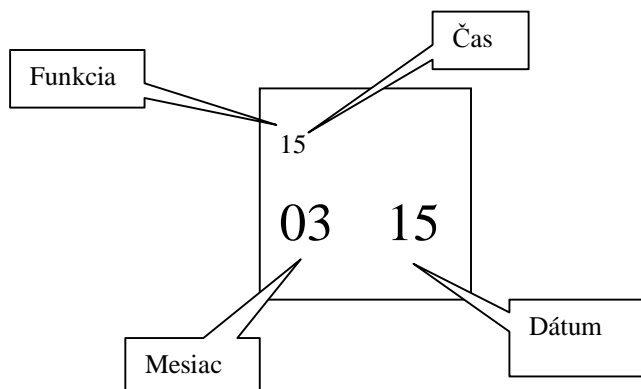

Stlačte tlačítko START a objaví sa počiatkový údaj

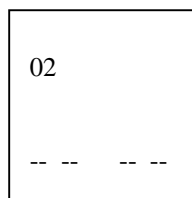

Stlačte tlačítko + alebo - vyberte 1. a potvrdte tlačítkom E.

- Funkcie
- 0 - Vypnuté
  - 1 - Mesiac / dátum
  - 2 - deň/týždeň

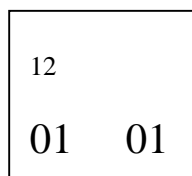

Stlačte tlačítko + alebo - k nastaveniu hodín pre začiatok letného času a potvrdte tlačítkom E.

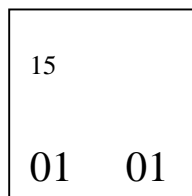

Stlačte tlačítko + alebo - k nastaveniu mesiaca začiatku

letného času a potvrdíme tlačítkom E.

15	
03	01

Stlačte tlačítko + alebo - k nastaveniu dátumu začiatku  
Letného času a potvrdíte tlačítkom E.

15	
03	15

K nastaveniu konca letného času stlačte tlačítko END.  
Postup programovania sa prevádza tak isto ako začiatok letného času.

### *Nastavenia dňa v týždni.*

Príklad: Nastavte začiatok letného času na 05.00 hod. v piatok, 4.týždni.

Otvorte kryt a otočte nastavovacím ukazovateľom.

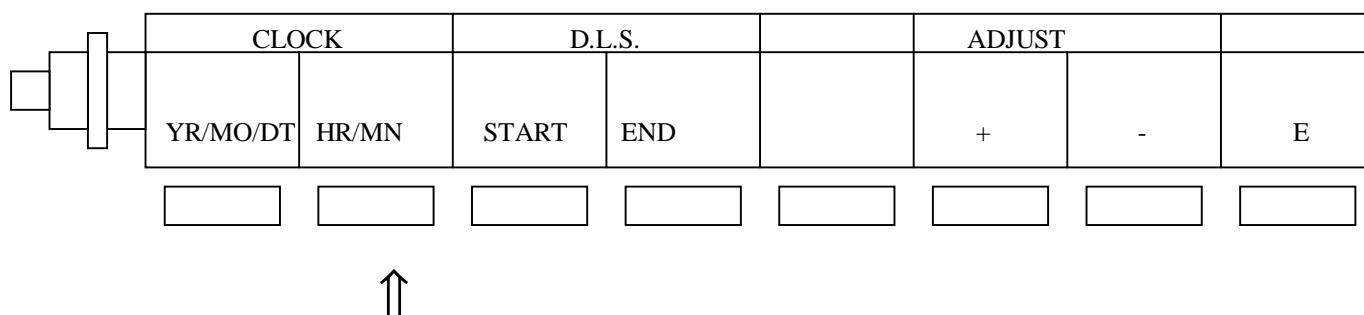

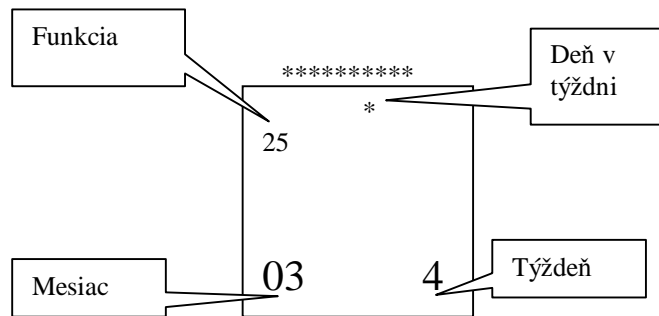

Stlačte tlačítko START a objaví sa počítačový údaj

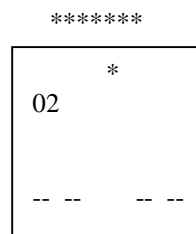

Stlačte tlačítko + alebo - , vyberte 2. A potvrd'te tlačítkom E.

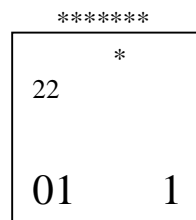

Funkcie:

0 - Vypnuté

1 - mesiac/dátum

2 - deň/týždeň.

Stlačte tlačítko + alebo - k nastaveniu hodiny  
a potvrdte tlačítkom E.

\*\*\*\*\*  
\*  
25  
01 1

Stlačte tlačítko + alebo - k nastaveniu mesiaca  
A potvrdte tlačítkom E.

\*\*\*\*\*  
\*  
25  
03 1

Stlačte tlačítko + alebo - k nastaveniu týždňa  
A potvrdte tlačítkom E.

\*\*\*\*\*  
\*  
25  
03 4

Stlačte tlačítko + alebo - k nastaveniu dňa v týždni.  
A potvrd'te tlačítkom E.

```
*****  
      *  
25  
03    4
```

K nastaveniu konca letného času stlačte tlačítko END.  
Postup programovania sa prevádza rovnako ako pri nastavovaní začiatku  
letného času.